

TROCKENGUTDOSIERER

Fließschema TROCKENGUTDOSIERER und Zubehör

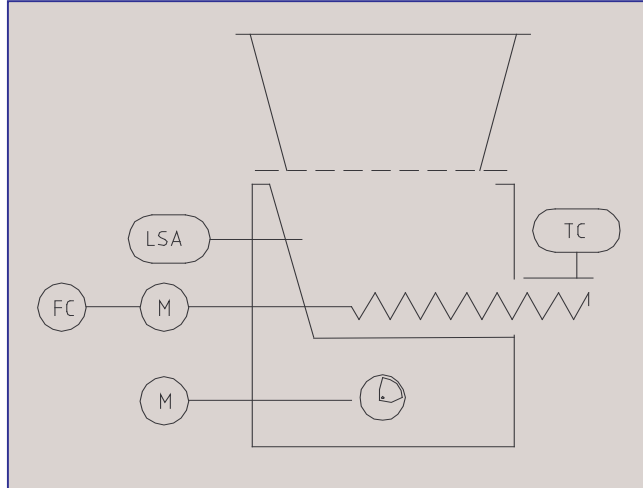

TROCKENGUTDOSIERER

Volumetrischer Trockengutdosierer Typ VTD 600 komplett aus Edelstahl für rieselfähige Schüttgüter.

- Trichterinhalt für Dosiermedium ca. 50 Liter.
- Dosierleistung max. 600 dm³/h aufgeteilt in 4 Grundleistungsstufen:
 - Schnecke Durchmesser 24 bis 5 dm³/h.
 - Schnecke Durchmesser 30 bis 50 dm³/h.
 - Schnecke Durchmesser 40 bis 170 dm³/h.
 - Schnecke Durchmesser 60 bis 600 dm³/h.
- Dosierschnecke in selbstreinigender Ausführung.
- Antrieb mittels Getriebemotor 230/400 V und wählbaren Untersetzungen.

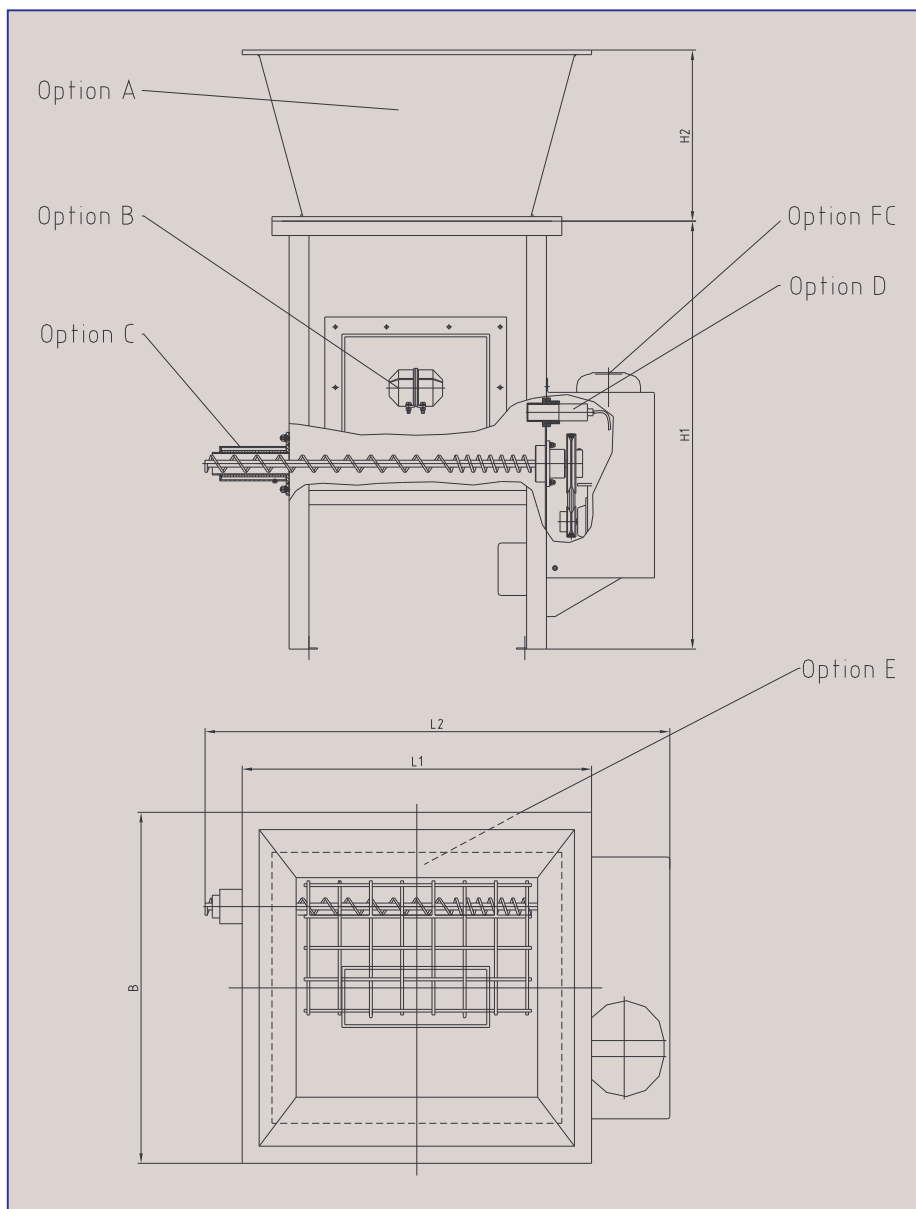

Maßblatt TROCKENGUTDOSIERER

Optionen:

- A Vorratsbunker
- B Vibrator
- C Heizung
- D Füllstandskontrolle
- E Luftauflockerung
- FC Motor für Frequenzregelung

	1) [l]	2) [dm ³ /h]	H1 [mm]	H2 [mm]	L1 [mm]	L2 [mm]	B [mm]
Trockengutdosierer VTD 600	50	600	750	-	615	788	615
Vorratsbunker	100	-	-	400	-	-	-
	150	-	-	600	-	-	-
	200	-	-	800	-	-	-

- 1) Trichterinhalt
- 2) Max. Dosierleistung

Alltech Dosieranlagen GmbH

Rudolf-Diesel-Strasse 2
76356 Weingarten
Germany

P.O. Box 120
76352 Weingarten
Germany

Phone: +49 (0) 72 44 70 26-0

Fax: +49 (0) 72 44 26 50

E-mail: info@alltech-dosieranlagen.de

Internet: www.alltech-dosieranlagen.de

